

Libero Line Libero Point, 2 m kyllda draglådor

Produkt # _____

Modell # _____

Namn # _____

SIS # _____

AIA # _____

**351066 (NERLP2)**

Libero Point. Mobilt kök. 2 enheter avsedd för 1 fas-produkter. Med 2 kyllda draglådor.

Sladd och kontakt ingår

Elkontakter skyddas av lock när de inte används

Lådor, hyllor, frontpaneler och GN kantiner för kylldådor kan beställas till

Kort specifikation

Pos.

Mobilt kök Libero Point med plats för upp till 2 Libero Line enheter, kyllda lådor. Anslutning med 1-fas.

Tillverkad i robust rostfritt stål

Två inbyggda kylldådor med oberoende reglering möjliggör ett temperaturområde på mellan 0 och +10°C vid en omgivningstemperatur på 25°C med 50% luftfuktighetsnivå. Ingen tömning behövs.

Sidoglas som stänkskydd

Rundade kanter och släta ytor för enklare rengöring

Rymlig serveringshylla i glas för servering till kunder

Integrerat ventilationssystem med variabel hastighet, avlägsnar os och ånga vid matlagning

Luftfiltersystemet är utrustat med löstagbara och rengöringsbara filter

Luftfiltreringssystem är utrustat med tre filter; ett mekaniskt filter (kan maskindiskas), ett textilt spärrfilter och ett kolfilter.

Rymmer 2 st GN1/9

Monterad på 4 svängbara hjul (varav 2 med broms)

Huvudfunktioner

- Med plats för 2 Libero Line plugin-produkter
- Integrerat fläktdrivet ventilationssystem med variabel hastighet och flerstegs filtertrering som reducerar lukt och os från matlagningen.
- IP24-skyddad.
- Kompakt, lågvikt och enkel att flytta.
- Monterad på 4 svängbara hjul.
- Runda kanter och släta ytor som underlättar rengöring.
- Tekniskt 3-stegs filtreringssystem som består av: ett mekaniskt labyrintfilter för större fettpartiklar och ånga, ett nätfilter (metallnät) och kolfilter som absorberar fukt och lukter.
- Två inbyggda kylådor med oberoende reglering möjliggör ett temperaturområde på mellan 0 och +10 °C vid en omgivningstemperatur på 25 °C med 50 % luftfuktighetsnivå. Ingen tömning behövs.

Konstruktion

- Kraftig konstruktion i rostfritt stål.
- Sidostänkskydd i glas och serveringshylla i rostfritt stål.
- Sidostöd för att hålla GN 1/9-behållare.

Övriga Tillbehör

- Fällbar sidohylla för Libero Point, mobilt PNC 650005 kök.

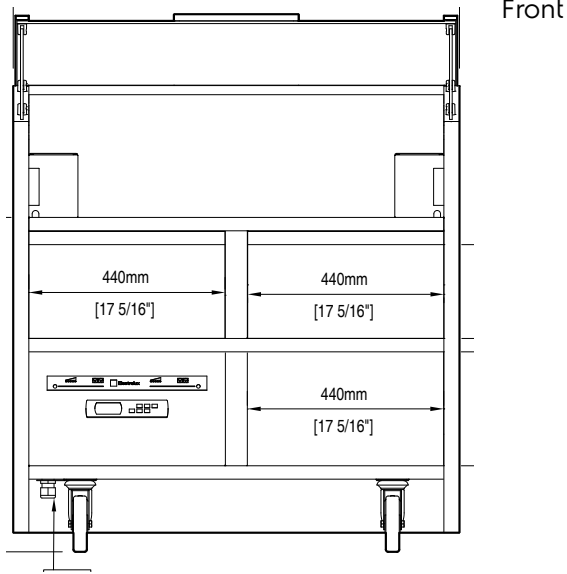

Elektricitet

Spänning:	400 V/3N ph/50 Hz
351066 (NERLP2)	
Stickkontakt typ:	IEC/EN 60309-1/2
Minsta amperebehov:	32A

Viktig information

Aspiration capacity:	
Speed level 8:	370 m ³ /h
Speed level 10:	550 m ³ /h
Ytermått, bredd	1000 mm
Ytermått, djup	780 mm
Ytermått, höjd	1204 mm
Nettovikt:	100 kg

Induction cooktop, Infrared cooktop, Induction wok and Griddle.

Frontal power sockets available for Plug-in Units: • n° 4 Schuko plugs (1ph)

Kyldata

Köldmedium typ: R134a

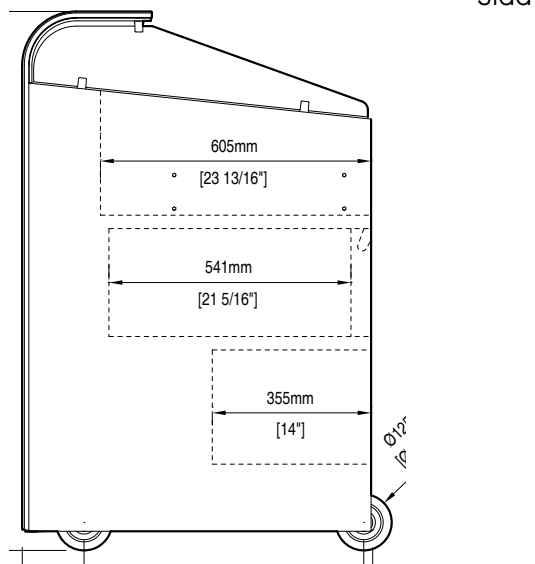

EI = Elektrisk anslutning
 EO = Eluttag

